

# Kreiskolbenpumpen UNIVERSAL I Pumpen



# Seit 50 Jahren setzen wir richtungsweisende Maßstäbe im Bereich hygienischer Anwendungen

Seit mehr als einem halben Jahrhundert ist Waukesha Cherry-Burrell führend in der Entwicklung und Herstellung von Kreiskolbenpumpen. Das macht die Waukesha Kreiskolbenpumpe zur bevorzugten Pumpe in der Lebensmittel-, Getränke-, Kosmetik- und Pharmaindustrie, sowie für besonders schwierige Aufgaben in chemischen und industriellen Anwendungen.

Betreiber von Waukesha-Kreiskolbenpumpen profitieren seit Jahrzehnten von diesen Erfahrungen.

Eine permanente Anpassung an neue Applikationen sowie die ständige Weiterentwicklung der Konstruktion, Metallurgie und der Fertigungstechnik gewährleisten den hohen technischen Standard und lange Lebensdauer.



## Hygienische Leistungsmerkmale

- Edelstahlgehäuse, Deckel und Wellen ( SS 316L )
- Leichte Demontage zur Reinigung nach COP ( Clean-On-Place )
- Elastomere mit FDA Zulassung
- Optional auch aseptische Ausführung möglich
- Erfüllt den 3A Standard

## Konstruktionsmerkmale für lange Lebensdauer

- Maximaler Betriebsdruck bis 14 bar \*
- Keine produktberührten Lager
- Schwerlastlager und -wellen mit großem Durchmesser
- Fettgeschmierte Lager geeignet für alle Drehzahlen, Temperaturbereiche und Drücke
- Rotore aus nicht-fressendem „ Waukesha Alloy 88“ mit engen Spaltmaßen geeignet für alle Viskositäten
- Generalüberholungs- und Reparaturprogramme stehen zur Verfügung

\* Verstärkte Antriebswellen und Rotorbefestigungs-Muttern aus 17 – 4 PH Material stehen für höhere Drücke zur Verfügung

## Optionen

- Getriebegehäuse aus Edelstahl
- Lagerabdeckung aus Edelstahl
- Lagerabdeckungen aus Edelstahl verhindern Verschmutzungen
- Separate Befestigungsschrauben für das Gehäuse
- Metalllackierung
- Einflügelige Rotoren zur schonenden Förderung von stückigen Produkten
- Deckelbeheizung und -entlüftung
- Rechteckiger Saugflansch für hochviskose Produkte
- Tru-Fit™ Kupplung

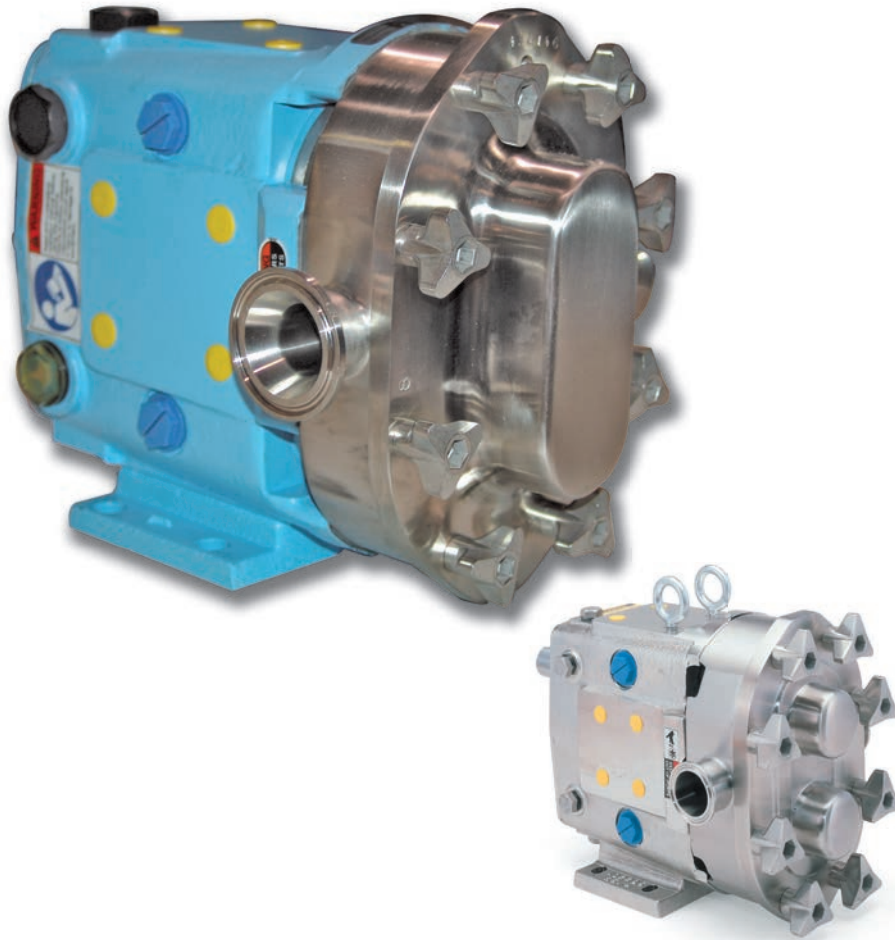

Optional mit Getriebegehäuse in Edelstahl

## Flexibilität bei der Installation

- Förderung bei jeder Drehrichtung. Die selbstsichernden Muttern der Rotorbefestigung erlauben jede Drehrichtung
- 3-Wege Montage des Getriebegehäuses ermöglicht senkrechte Saug- und Druckanschlüsse
- Antriebswelle sowohl oben als auch unten
- Einfache Montage der Wellendichtung und leichter Wechsel zwischen O-Ring und Gleitringdichtung
- Maße der Pumpe erlaubt Wechsel zu Universal II und Universal Lobe PD Pumpe



## Typische Einsatzbereiche

### Backwaren

Teigwaren  
Teigzutaten  
Zuckerguss  
Fruchtzubereitungen  
Fette oder Öle  
Süßstoffe  
Hefeteig

### Getränke

Biermais, Würze, Hefe  
alkoholfreie Getränke  
Säfte  
Fruchtkonzentrate  
Fruchtgetränke  
Wein  
Fructose aus Mais  
(HFCS = high fructose Corn Syrup)

### Konserven

Babynahrung, Suppe, Eintöpfe  
Tomatenpaste / Soßen  
Fruchtpüree  
Gemüse, Gemüsestücke  
Pudding, Marmelade, Gelees  
Salatdressing, Mayonnaise

### Süßwaren

Sirup  
Cremefüllungen  
Schokolade

### Kosmetik

Gesichtscreme und Lotionen  
Haargel und -wasser  
Öle  
Shampoos  
Färbemittel oder Alkohol

### Milchprodukte

Sahne, Milch, Butter  
Käsebruch und Molke  
Hüttenkäse  
Joghurt

### Fleischwaren

Fleischemulsionen  
Hackfleisch  
Tierfutter  
Rohfett und Schmalz  
Mechanically Deboned Meat (MDM)

### Pharmazie / Körperpflege

Pillenrohmasse  
Sirup  
Extrakte, Emulsionen  
Dispersionen  
Zahnpasta

### Aseptische Produkte

Tomatenpasten  
Pudding

# Spezifikationen

## Universal I Standard

Modell	Fördermenge pro Umdrehung	Max. Förderstrom	Anschlüsse Saug/ Druck DN**	Optional Anschlüsse Saug/Druck DN**	Max. Förderdruck **	Max Drehzahl (1/min)	Temperaturbereich**
006-U1	0,031 LITER (0,0082 GAL.)	1,3 m³/h (6 GPM)	25 (1")	40 (1 1/2")	13,8 bar (200 PSI)	800	(-)40°F / C bis 149°C (300°F)
015-U1	0,054 LITER (0,0142 GAL.)	2,0 m³/h (9 GPM)	40 (1 1/2")	--	13,8 bar (200 PSI)	700	
018-U1	0,110 LITER (0,029 GAL.)	3,8 m³/h (17 GPM)	40 (1 1/2")	50 (2")	13,8 bar (200 PSI)	600	
030-U1	0,227 LITER (0,060 GAL.)	8,2 m³/h (36 GPM)	40 (1 1/2")	50 (2")	13,8 bar (200 PSI)	600	
040-U1	0,288 LITER (0,076 GAL.)	10,2 m³/h (45 GPM)	50 (2")	65 (2 1/2")	10,3 bar (150 PSI)	600	
060-U1	0,579 LITER (0,153 GAL.)	20,4 m³/h (90 GPM)	65 (2 1/2")	80 (3")	13,8 bar (200 PSI)	600	
130-U1	0,961 LITER (0,254 GAL.)	34,1 m³/h (150 GPM)	80 (3")	--	13,8 bar (200 PSI)	600	
220-U1	1,976 LITER (0,522 GAL.)	70,4 m³/h (310 GPM)	100 (4")	--	13,8 bar (200 PSI)	600	
320-U1	2,854 LITER (0,754 GAL.)	102 m³/h (450 GPM)	150 (6")	--	13,8 bar (200 PSI)	600	

## Universal I Rechteckflansch

Modell	Fördermenge pro Umdrehung	Max. Förderstrom	Anschlüsse Saugseite MM (")	Anschlüsse Druckseite DN**	Max. Förderdruck **	Max Drehzahl (1/min)	Temperaturbereich**
014-U1	0,054 LITER (0,0142 GAL.)	1,1 m³/h (5 GPM)	37x125 (1,44x4,94)	40 (1 1/2")	13,8 bar (200 PSI)	400	(-)40°F / C bis 149°C (300°F)
024-U1	0,110 LITER (0,029 GAL.)	2,5 m³/h (11 GPM)	44x130 (1,75x5,13)	40 (1 1/2") 50 (2")	13,8 bar (200 PSI)	400	
034-U1	0,227 LITER (0,060 GAL.)	5,4 m³/h (24 GPM)	46x174 (1,81x6,84)	50 (2")	13,8 bar (200 PSI)	400	
064-U1	0,579 LITER (0,153 GAL.)	13,6 m³/h (60 GPM)	62x229 (2,44x9,00)	65 (2 1/2") 80 (3")	13,8 bar (200 PSI)	400	
134-U1	0,961 LITER (0,254 GAL.)	22,7 m³/h (100 GPM)	81x238 (3,19x9,38)	80 (3")	10,3 bar (150 PSI)	400	
224-U1	1,976 LITER (0,522 GAL.)	45,4 m³/h (200 GPM)	103x286 (4,08x11,25)	100 (4")	13,8 bar (200 PSI)	400	
324-U1	2,854 LITER (0,754 GAL.)	68,1 m³/h (300 GPM)	127x441 (5,00x17,38)	150 (6")	13,8 bar (200 PSI)	400	

## Universal I Modelle für aseptische Anwendungen

Modell	Fördermenge pro Umdrehung	Max. Förderstrom	Anschlüsse Saug/ Druck DN**	Max. Förderdruck **	Max Drehzahl (1/min)	Temperaturbereich**
033A	0,193 LITER (0,051 GAL.)	6,8 m³/h (30 GPM)	40 (1 1/2")	15,5 bar (225 PSI)	600	(-)40°F / C bis 149°C (300°F)
133A	0,776 LITER (0,205 GAL.)	27,3 m³/h (120 GPM)	80 (3")	15,5 bar (225 PSI)	600	
223A	1,666 LITER (0,440 GAL.)	59,1 m³/h (260 GPM)	100 (4")	15,5 bar (225 PSI)	600	
323A	2,332 LITER (0,616 GAL.)	81,8 m³/h (360 GPM)	150 (6")	15,5 bar (225 PSI)	600	

\* Für Förderleistungen von 450 (102m³/h) bis 935 GPM (212m³/h) siehe Veröffentlichung FH-1725 für 420/520 UHC (EPC Rotore) und FH-1733 für 420/520 UHCL (Lobe Rotore)

\*\* Für höhere Drücke und Temperaturen wenden Sie sich bitte an die zuständige Werksvertretung

**Bitte beachten:** Universal II (Broschüre FH-1723) und Universal Lobe (Broschüre FH-1733) Modelle sind in CIP Installationen einsetzbar, für Drücke bis 35 bar geeignet und benötigen keine häufigen Demontagen zur Reinigung.

## Wirkungsweise der bewährten Waukesha Cherry-Burrell Kreiskolbenpumpen

Bei den Waukesha Cherry-Burrell Kreiskolbenpumpen laufen bogenförmige „Flügelrotore“ in ausgefrästen Zylinderabschnitten eines Ovals. Die sich dadurch ergebende besonders große Flächenabdichtung zwischen den Flügelrotoren und dem Pumpengehäuse minimiert den Schlupf und gewährleistet einen konstanten Förderstrom ohne Druckspitzen. Eine gleichbleibende Fördermenge sorgt für eine hohe Dosiergenauigkeit und gute Kontrolle des Förderstroms. Die Rotorsynchronisation ist im Vergleich zur herkömmlichen Lobe-Pumpe unkritisch.

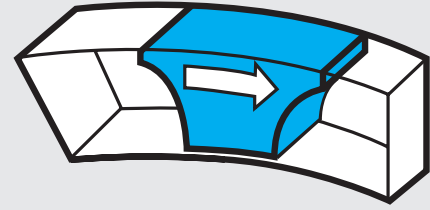

## Exklusive Waukesha Cherry-Burrell Konstruktionsmerkmale

### Für niedrigviskose Medien

Die Rotore aus dem Sondermaterial „Waukesha 88“ ermöglichen eine extrem geringe Spaltweite zum SS 316 Gehäuse, da das Material auch bei einer zufälligen Berührung durch Druckspitzen die typischen Fresserscheinungen verhindert. Die Form der Rotore und der lange enge Dichtspalt bewirken geringen Schlupf, gute Ansaugleistung auch bei trockenem Anlauf, hohen volumetrischen Wirkungsgrad, konstante Förderleistung auch bei wechselnden Viskositäten und Drücken.

### Für hochviskose Medien

Die großen Förderräume und die großen Saug- und Druckanschlüsse erleichtern die Förderung von hochviskosen Produkten und schonen stückige und scherempfindliche Produkte.

### Für nicht-schmierende Medien

Die einzigartige Werkstoffkombination und die Tatsache, dass keine Lager im Produktraum vorhanden sind, erlauben die Förderung von nicht-schmierenden oder abrasiven Medien. Hierdurch wird auch hier eine lange störungsfreie Betriebsdauer erreicht.

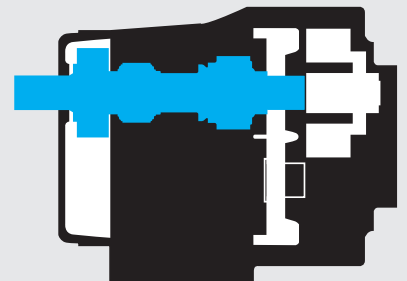
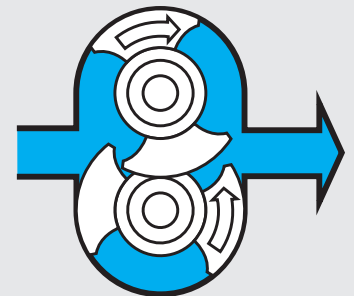
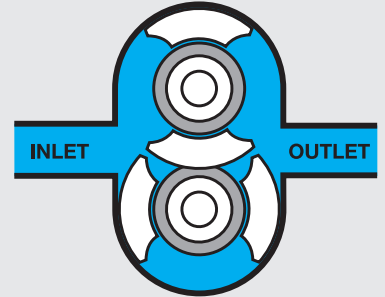

# Alle traditionellen Eigenschaften von Waukesha Cherry-Burrell

Distanzscheiben gewährleisten exakten Sitz der Rollenlager und Rotore

Starke Antriebswellen für hohe Drehmomentübertragung

Präzises Steuergetriebe

## Die Pumpen der Waukesha Universal I-Serie bieten Ihnen ...

**hohe Förderdrücke** bis 14 bar für anspruchsvolle Aufgaben\*.

**verlängerte Lebensdauer** durch neue Konstruktionslösungen und den Einsatz von hochwertigen Bauteilen.

**die passende Dichtung** für jede Anwendung, bei Bedarf einfach und schnell austauschbar.

**Rotore** gefertigt aus patentierter Speziallegierung „Waukesha 88“ für geringste Spaltweiten.

**Konstruktion** erfüllt ISO 9001:2000, CE, 3A und USDA

\* Bitte nehmen Sie Kontakt mit Ihrer Vertretung auf, wenn es sich um höhere Drücke handelt

Separate Ölkammer für das Synchrongetriebe

Getriebegehäuse für drei verschiedene Einbaupositionen

Doppelte fettgeschmierte Kegelrollenlager, justagefrei. Schwere Kugellager für Modelle 6, 15, 18, 30 u. 40

# Wellendichtungs- optionen

Leichte Austauschbarkeit der Wellenabdichtung zur Anpassung an veränderte Einsatzbedingungen. Kurze Bauform erlaubt kurze steife Wellen.

Chrom-Nickel-Molybdän-Stahl 1.4404 (316L); erfüllt USDA Standard

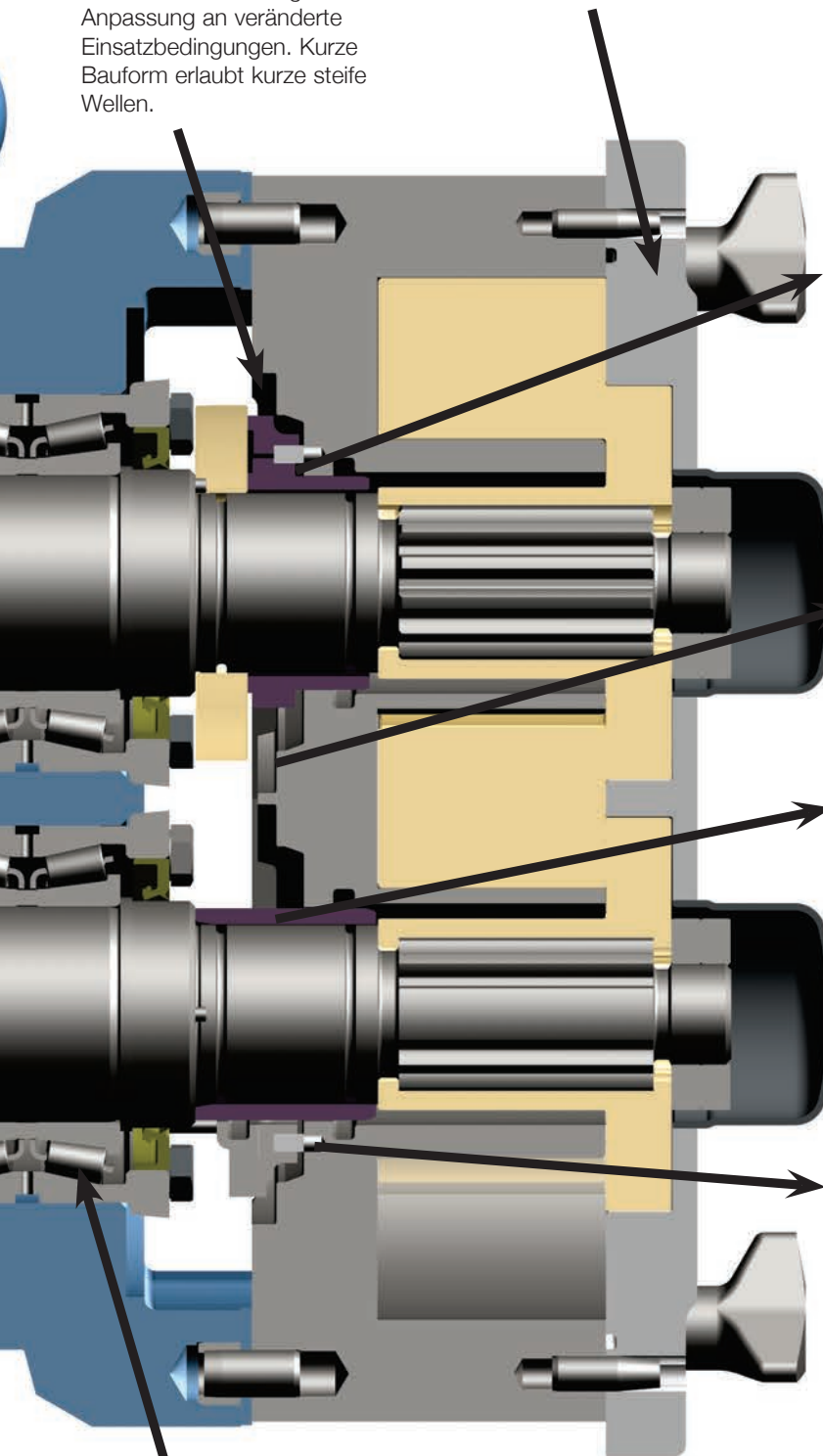

Festlager frontseitig, Loslager rückseitig zum Ausgleich thermischer Materialausdehnung bei heißem Fördergut

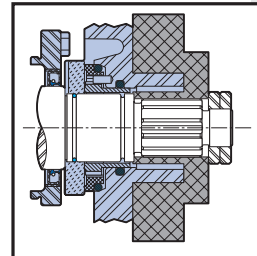

## Doppelte Gleitringdichtung<sup>1</sup>

Verwendung bei Einsatz mit Spülflüssigkeit zum Kühlen, Schmieren oder Ausspülen von Fördergutrückständen, die beste Lösung bei starker Beanspruchung.

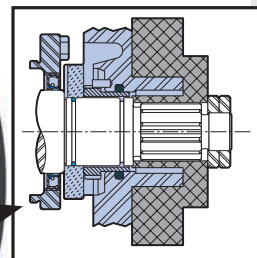

## Einfache Gleitringdichtung<sup>1</sup>

Langlebig, für einen weiten Druck-, Temperatur- und Drehzahlbereich. Normalausführung: Hartkohle/ Keramik; für abrasives Fördergut in unterschiedlichen Materialien erhältlich.

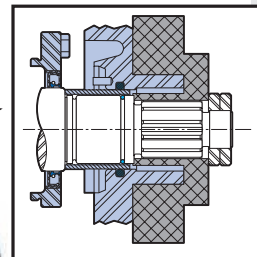

## O-Ringe<sup>2</sup>

Waukesha Cherry-Burrells traditionelle Universaldichtung  
Preiswerte und leicht zu wartende Lösung

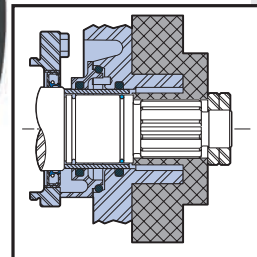

## Doppelte O-Ringe<sup>2</sup>

Die doppelte, gespülte Version der O-Ringdichtungen

### O-Ringe aus folgenden Werkstoffen erhältlich:

- Buna-N
- Fluorkarbon (FKM)
- EPDM
- Silikon
- gekapseltes PTFE
- FFKM

### <sup>1</sup> Materialoptionen für Gleitringdichtungen:

- Hartkohle
- Keramik
- Chromoxid
- Siliziumcarbid

<sup>2</sup> Nicht für Modell 320

## Gehäuse

## Standardausführung und Optionen

**Standard: SS 316L**

- Optional:
- Anschlussbohrungen für zukünftig einzubauende Doppeldichtungen
  - Separate Gehäusebefestigungsschrauben

## Anschlüsse

**Standard: S-Line**

- Optional:
- Konus, I-Line, Q-Line, DIN, SMS oder RJT
  - NPT (außen), 150 + 300 lbs Flansche (150lbs Standard bei Modell 320)
  - Rechteck Saugflansch oder aseptischer Anschluss
  - Verlängerte Anschlüsse
  - Verschiedene Anschlussnennweiten bei Modellen 6, 18, 30 und 60

## Deckel

**Standard: SS 316 mit Schnellverschluss-Muttern**

- Optional:
- Entlüftungs-, Entleerungsanschluss
  - Aseptikausführung, Heizmantel
  - Deckelbefestigung mit Hutmuttern

## Rotore

**Standard: „Waukesha 88“ Doppelflügelrotore mit Spaltweite für 80°C (200° F)**

- Optional:
- Rotore für Temperaturen von 150°C (300°F)
  - Sonderspaltweiten zum Deckel und geschlitzte Rotorbefestigung für Sonderanwendungen
  - Einflügeliger Rotor für Modelle 30, 60, 130 und 220 für schonendste Feststoffförderung

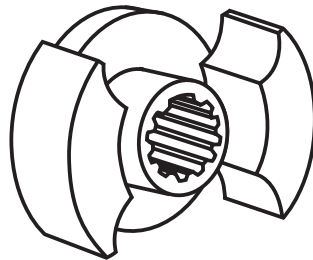
**Zweiflügelig**

Standardausführung; für die meisten Anwendungen geeignet.

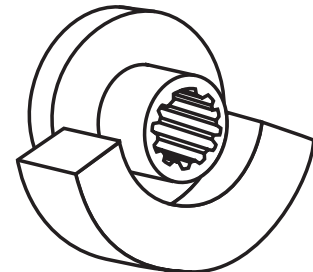
**Einflügelig**

Für Fördergut mit empfindlichen Feststoffen, z. B. gewürfelte Tomaten, Hüttenkäse oder Fruchtzubereitungen.

## O-Ringe

**Standard: BUNA N**

- Optional:
- EPDM, Fluorcarbon (FKM), Silicon, Kalretz, PTFE ummantelte Elastomere

## Dichtungssysteme

**Standard: BUNA N Einzel O-Ring mit Zirkonoxid Wellenschutzhülse**

- Optional:
- RSS 316L Wellenschutzhülse
  - Gespülte Doppel O-Ringdichtung
  - Einfachgleitring mit Kohle / Keramikpaarung
  - Doppelgleitring mit äußerem Kohlering und Spülung
  - Chromoxid, Siliziumcarbid, Wolframcarbid Kombinationen
  - Geteilter innerer Kohlering



**Standard: 2-teiliges epoxylackiertes Graugussgehäuse, SS 316L Wellen, Antriebswelle oben**

- Optional:
- Gehäuse aus Edelstahl
  - Metalllackierung
  - Wellen aus hochfestem 17-4 PH
  - Antriebswelle unten
  - Lagerschutz
  - Edelstahllagerdeckel
  - Fuß für liegende Montage (Antriebswelle links)
  - Antriebswelle rechts

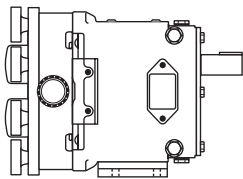

Antriebswelle oben  
(Standard)

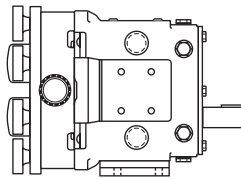

Antriebswelle unten  
(Option)

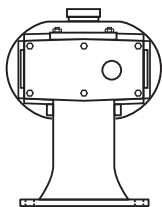

Antriebswelle links  
(Standard),  
Antriebswelle rechts  
(Option)

Bitte beachten: Fußhöhe für Rechteckflansch und andere Anschlüsse muss im Auftragsfall angegeben werden.

**Optional: liegende Montage mit senkrechten Anschlüssen**

**Standard: Montage mit innenliegender Kupplung auf einem epoxylackiertem offenen Grundrahmen**

- Keine Ausrichtung notwendig; kein Kupplungsschutz notwendig
- Einfache Reinigung
- Verringerung der Baulänge um ca 20 – 25%
- Etwa 20 – 25 Getriebereduzierungen je Antrieb möglich
- Separate Tauchschmierung für Reduziergetriebe und Pumpenantrieb

- Optional:
- SS 304 Grundplatte geschliffen
  - SS 304 Grundplatte poliert
  - NEMA oder IEC Motore. Weitere Platzreduzierung durch gleichsinnige Motoranordnung möglich.
  - Reduziergetriebe von 0,5 kW bis 60 kW verfügbar
  - Horizontale und senkrechte Anschlussanordnung möglich

**Standard: Edelstahlgrundplatte mit höhenverstellbaren Füßen, Edelstahlkupplungsschutz, Kupplung: Lovejoy oder Woods**

- Optional:
- Fahrbare Grundplatte mit Gummirädern
  - Rohrrahmen aus Edelstahl

WCB ISR (Integral Speed Reducer) für Baugrößen 49, 79 und 239  
 Hohlwellen-gekuppelter Antrieb  
 Mechanische oder elektronische Drehzahlvarioren  
 Hydraulische Antriebe

Getriebegehäuse

Tru – Fit™

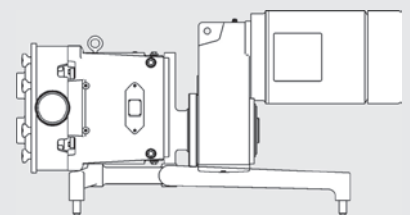

Grundplatten

Antriebe

## Abmessungen

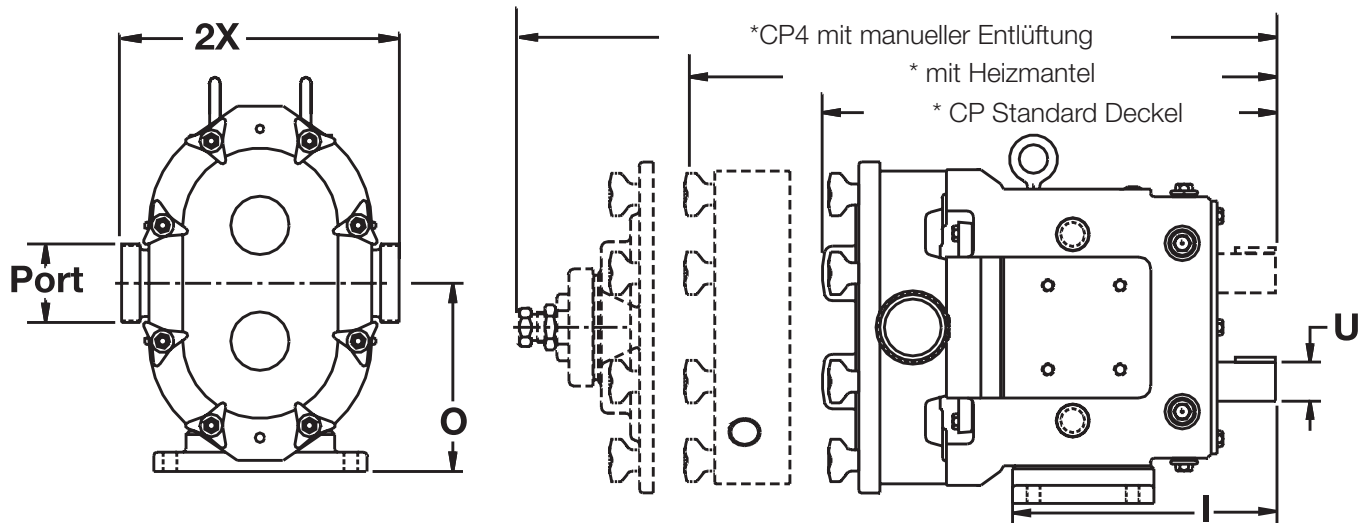

Modell		CP	CP4	I	O	An- schluss	U	2x	Gewicht KG/LBS
							+ 0,000 -,001		
006-U1	MM	306	387	194	107	---	22,23	177	24
	IN	12,04	15,25	7,66	4,21	1 1/2"	,875	6,97	52
015-U1	MM	306	387	194	107	---	22,23	177	24
	IN	12,04	15,25	7,66	4,21	1 1/2"	,875	6,97	52
018-U1	MM	316	398	194	107	---	22,23	180	24
	IN	12,46	15,67	7,66	4,21	1 1/2"	,875	7,09	54
030-U1	MM	370	449	224	132	---	31,75	216	45
	IN	14,58	17,67	8,83	5,21	1 1/2"	1,250	8,50	100
040-U1	MM	380	458	224	132	---	31,75	219	48
	IN	14,96	18,05	8,83	5,21	2"	1,250	8,62	106
060-U1	MM	480	561	279	186	---	41,28	273	116
	IN	18,91	22,07	10,99	7,31	2 1/2"	1,625	10,75	225
130-U1	MM	504	584	279	186	---	41,28	273	118
	IN	19,85	23,01	10,99	7,31	3"	1,625	10,75	260
220-U1	MM	594	708	376	238	---	50,80	337	204
	IN	23,37	27,87	14,80	9,38	4"	2,000	13,25	450
320-U1	MM	766	---	452	264	---	60,45	406	361
	IN	30,17	---	17,80	10,38	6"50#FLG	2,375	16,00	795

**Bitte beachten:** Maß „2X“ gilt für Konus, S-Clamp, Q-Clamp, 15 I und 14 I Fittings (außer 320U2)  
 CP4 ist das max. Maß für alle Modelle mit manueller Entlüftung.  
 Bitte setzen Sie sich für Informationen über Aseptikausführungen mit der zuständigen Vertretung in Verbindung.

# UNIVERSAL I mit Rechteckflansch

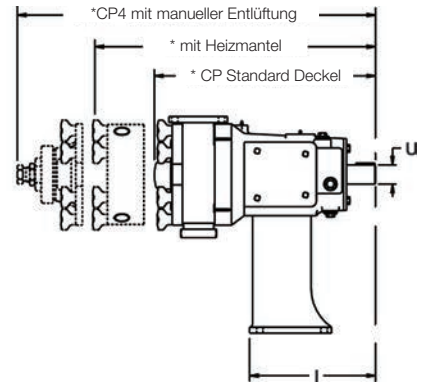
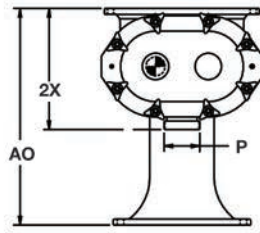

Modell		AO	CP	CP4	I	An- schluss	U	2x	Gewicht KG/LBS
							+ 0,000 - 0,001		
014-U1	MM	318	306	387	195	---	22,23	181	21
	IN	12,50	12,04	15,25	7,66	1 1/2"	,875	7,11	47
024-U1	MM	318	316	398	195	---	22,23	181	22
	IN	12,50	12,46	15,67	7,66	1 1/2"	,875	7,11	49
034-U1	MM	362	370	449	216	---	31,75	206	45
	IN	14,25	14,58	17,67	8,49	2"	1,250	8,12	100
064-U1	MM	487	480	561	274	---	41,28	262	116
	IN	19,18	18,91	22,07	10,77	2 1/2"	1,625	10,31	255
134-U1	MM	487	504	584	274	---	41,28	262	127
	IN	19,18	19,85	23,01	10,77	3"	1,625	10,31	280
224-U1	MM	603	597	708	349	---	50,80	327	229
	IN	23,75	23,37	22,87	13,74	4"	2,000	12,87	505
324-U1	MM	914	766	---	428	---	60,33	454	352
	IN	36,00	30,17	---	16,86	6"150#FLG	2,375	17,88	775



**Bitte beachten:** Maß AO zeigt den höchsten Montagefuß. Andere Höhen sind möglich.  
CP4 ist das max. Maß für alle Modelle mit manueller Entlüftung

# UNIVERSAL I Tru-Fit™ Ausführung

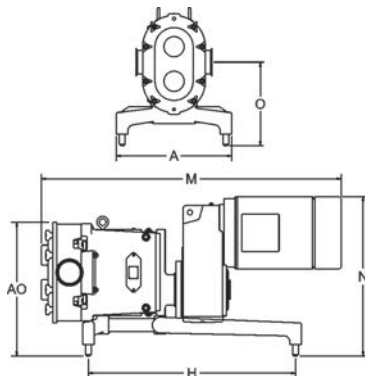

Modell		A	AO	H	M	An- schluss	N	O
006-U1	MM	305	37	457	701	---	395	232
	IN	12	13,25	18	27,60	1 1/2"	15,56	9,15
015-U1	MM	305	37	457	701	---	395	232
	IN	12	13,25	18	27,60	1 1/2"	15,56	9,15
018-U1	MM	305	37	457	712	---	395	232
	IN	12	13,25	18	28,02	1 1/2"	15,56	9,15
030-U1	MM	356	384	508	855	---	474	255
	IN	14	15,11	20	33,67	1 1/2"	18,65	10,02
040-U1	MM	356	384	508	865	---	474	255
	IN	14	15,11	20	34,04	2"	18,65	10,02
060-U1	MM	457	508	711	1112	---	559	305
	IN	18	20,00	28	43,77	2 1/2"	22,02	12,00
130-U1	MM	457	508	711	1136	---	559	305
	IN	18	20,00	28	44,71	3"	22,02	12,00
220-U1	MM	508	591	914	1327	---	703	368
	IN	20	23,25	36	52,25	4"	27,68	14,50

## Wenn es Zeit wird die Pumpe zu warten ...

**Waukesha Cherry-Burrell bietet Ihnen die folgenden Möglichkeiten – wählen Sie die, die für Sie am günstigsten ist.**

### Generalüberholung im Werk – das traditionelle WCB Programm

- Geben Sie die Pumpe erst zur Überholung, wenn Sie die Ersatzpumpe erhalten haben
- Wesentlich günstigerer Preis als eine Neuanschaffung
- Alle generalüberholten Pumpen durchlaufen ein 25 Punkte Prüfprogramm und einen Testlauf
- Ausschließlich Originalteile werden zur Überholung benutzt, so dass sie eine Garantie und ein Qualitätszertifikat für die Pumpe erhalten
- Pumpen können 2 mal generalüberholt werden
- Siehe hierzu auch Veröffentlichung FH – 1728 und FH – 1871

### Werksdurchsicht und Reparaturvorschlag

- Schicken Sie die Pumpe für diese Durchsicht zum Werk
- Kostengünstige Vorschläge zur Erhaltung der Förderleistung im Einklang mit Ihrem Budget
- Das Gehäuse kann bis zu 6 mal überarbeitet werden
- Angepasste Ersatzrotore und andere Teile stehen zur Verfügung
- Werksgarantie
- Siehe hierzu auch Veröffentlichung FH – 1728

### WCB zugelassene Reparaturwerkstätten

- Lokale Händler mit WCB ausgebildeten Servicekräften
- Schnelle lokale Hilfe
- Ausschließlich Originalersatzteile
- Angepasstes Reparaturprogramm
- Lokale Garantie

### Gewährleistung

Waukesha Cherry-Burrell (WCB) gewährleistet die volle Funktion seiner Produkte für die Dauer von 1 Jahr nach Auslieferdatum. Von der Gewährleistung ausgeschlossen sind Schäden, die durch gebrauchstüblichen Verschleiß, Unfall, falsche Anwendung oder fehlerhafte Wartung verursacht wurden. Diese Gewährleistung ist beschränkt auf den Erstkäufer. Für Produkte, die von WCB geliefert wurden aber von Unterlieferanten stammen, beschränkt sich die Gewährleistungsdauer max. auf die des Unterlieferanten.

# SPX®

## PROCESS EQUIPMENT



Ihr Kontakt vor Ort:



# AXFLOW

AxFlow GmbH

[www.axflow.de](http://www.axflow.de) · [www.axflow.ch](http://www.axflow.ch)

[info@axflow.de](mailto:info@axflow.de) · [info@axflow.ch](mailto:info@axflow.ch)

Telefon 0800 - 2935693 (kostenlos aus dem Festnetz)



SPX Process Equipment - 611 Sugar Creek Road - Delavan, WI 53115  
Phone: (262)728-1900 or (800)252-5200 Fax: (262)728-4904 or (800)252-5012  
E-mail: [wcb@spx.com](mailto:wcb@spx.com)

Für weitere Informationen über unsere weltweiten Standorte, Zulassungen und Zertifikate und unsere Vertreter vor Ort, besuchen Sie bitte unsere Website: [www.spxpe.com](http://www.spxpe.com).

Die SPX Corporation behält sich das Recht vor, die neuesten Konstruktions- und Werkstoffänderungen ohne vorherige Ankündigung und ohne Verpflichtung hierzu einfließen zu lassen. Aufmachung, Konstruktive Ausgestaltungen, Werkstoffe sowie Maßangaben, wie sie in dieser Mitteilung beschrieben sind, dienen nur zur Information. Alle Angaben sind unverbindlich, es sei denn, sie wurden schriftlich bestätigt.