

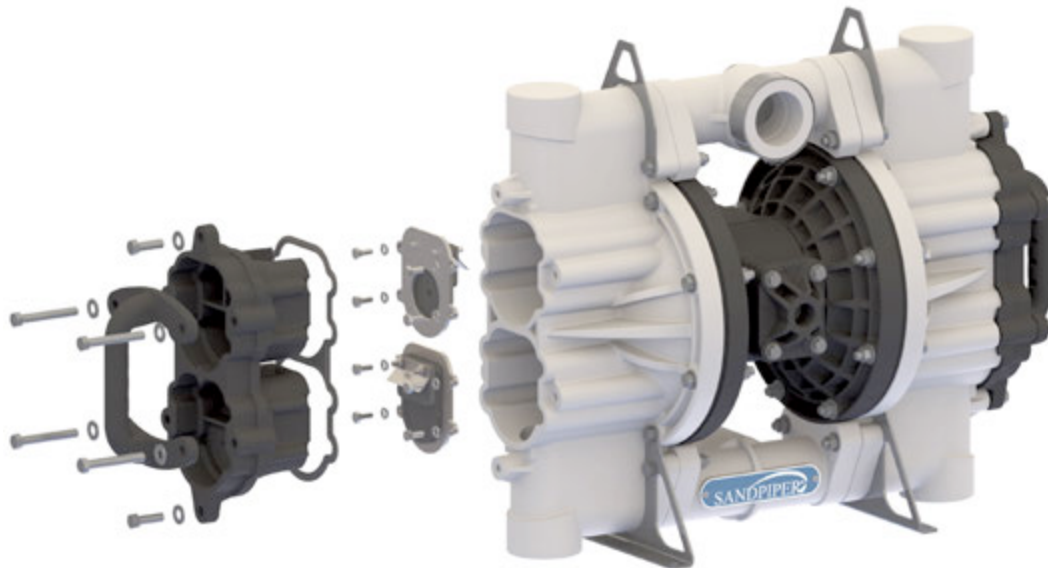

Druckluftmembranpumpen

Sandpiper Klappenventilpumpe HD20F



Das robuste und gleichzeitig gewichtssparende Design der SandPiper HD20F Kunststoffpumpe ermöglicht einen mobilen und flexiblen Einsatz zur Förderung von feststoffhaltigen und korrosiven Flüssigkeiten in unterschiedlichsten Industriebereichen.

Klappenventilpumpe aus Kunststoff

Diese einzigartige Pumpe wurde konstruiert, um eine Verbindung aus chemischer Beständigkeit und groß-dimensionierten Kugeldurchgängen der bewährten Sandpiper Klappenventilpumpen zu schaffen. Das Modell ist in jeder Position voll funktionsfähig und sowohl mit seitlichen Handgriffen als auch mit Transportösen bzw. (Auf-)Hängepunkten ausgestattet, um einen möglichst mobilen Einsatz zu gewährleisten. Die integrierten Edelstahl-Montagefüße können zusätzlich auf Grundplatte montiert oder mit Kufen versehen werden.

Besondere Merkmale

- Leicht und mobil – ideal auch als Notfallpumpe
- Vollverschraubte Konstruktion – Modularer Aufbau
- Außenliegendes, wartungsfreundliches Luftsteuerungssystem
- Anlaufgarantie auch im Start/Stop-Betrieb
- Feststoffe bis zu 46 mm
- Sauganschluss oben und Druckanschluss unten
- Hervorragende Ansaugeigenschaften – exzellent zur Sumpfentleerung
- Klappenventilmodule – leicht reinig- und austauschbar



Druckluftmembranpumpen

Anwendungsgebiete

- Förderung von Schlamm-/Wassergemischen
- Entwässerung im Tage-/Bergbau oder Steinbrüchen
- Förderung von Chemikalien-belasteten Schlämmen
- Grubenentleerung beim Wasserstrahlschneiden

Einsetzbar in

- Chemischer Industrie
- Galvanik und Oberflächenbehandlung
- Entsorgung und Recycling
- Baustoffindustrie
- Tiefbau und Tunnelbau
- und viele mehr...

Technische Daten

Förderleistung	567 l/min
Förderdruck/ Förderhöhe	7 bar / 70 m
Ansaugvermögen	> -6m
Verdrängung	1,9 l/Hub
Feststoffe	bis zu 46 mm
Anschlussgrößen	2" BSP- oder NPT-Innengewinde
Luftsteuersystem	ESADS+ ölfrei, 100% totpunktfrei
Gewicht	ca. 24 kg

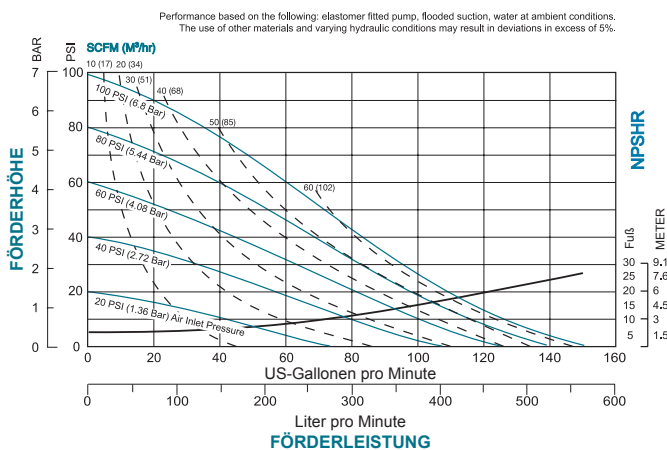

Die SandPiper HD20F ist für die verschiedensten Anwendungen einsetzbar.

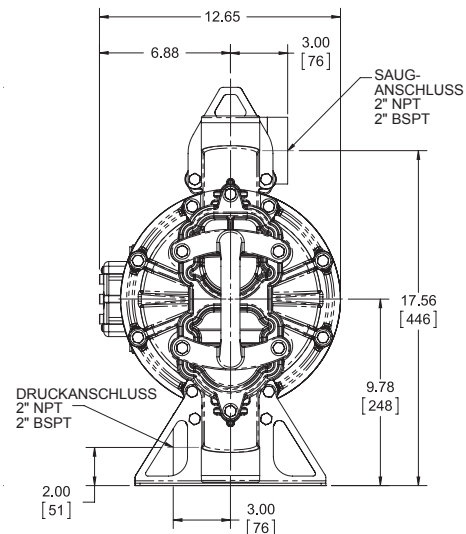
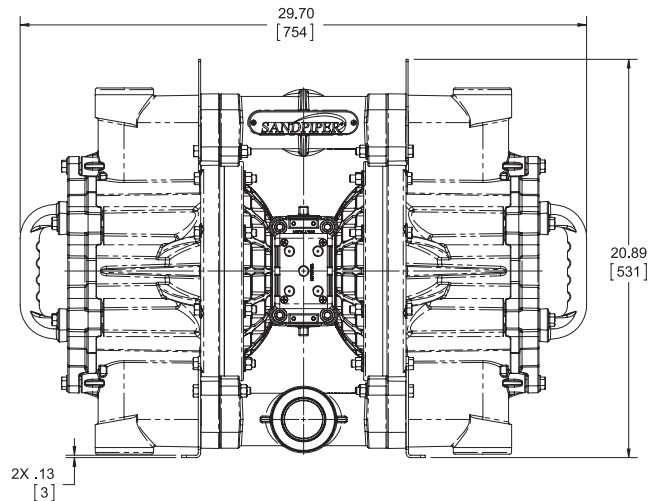

Optionales Zubehör

- Filterdruckregler • Sanftanlauf
- Zusätzliche Grundplatte nach Kundenwunsch
- Optional mit Einschraubflansche lieferbar

fluidity.nonstop® ist unser Versprechen und unsere Verpflichtung für ein Höchstmaß an Service und an eine beispiellose Qualität von Produkt, Leistung und Know-how. AxFlow ist Europas führender Anbieter von Pumpen und Pumpen-Know-how für die Prozessindustrie. Es ist unser Ziel, diese Position zu halten und auszubauen. Kontinuierlich arbeiten wir daran, Ihnen nur das Beste zu liefern.

AxFlow GmbH · Theodorstr. 105 · 40472 Düsseldorf · Deutschland
www.axflow.de · info@axflow.de · www.axflow.ch · info@axflow.ch
Telefon 0800 - 2935693 (kostenfrei aus dem deutschen und Schweizer Festnetz)

